

Lámpara de sobremesa MONAVI

SKU: LMP-600/003

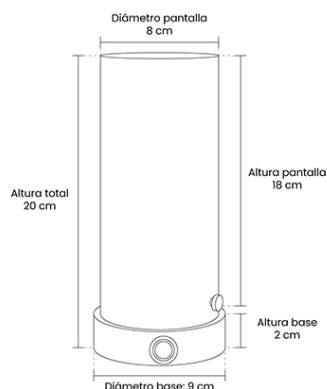

DESCRIPCIÓN DEL PRODUCTO

Esta elegante lámpara de mesa destaca por su diseño cilíndrico minimalista y funcional. Cuenta con una base metálica premium en un sofisticado acabado dorado satinado y una pantalla difusora de vidrio opalino, integrando un sistema de iluminación LED de 5W que proyecta una agradable luz cálida de 3000K.

APLICACIONES

Por sus dimensiones compactas, es el complemento perfecto para mesas de noche, escritorios de estudio o mesas laterales en salas de estar. Su estética limpia e iluminación regulable también la convierten en una excelente aliada para crear ambientes acogedores en hoteles y spas.

OBSERVACIONES

Su principal virtud es el sistema táctil, que permite encender, apagar y atenuar la luz en tres niveles de intensidad. El difusor de vidrio opalino suaviza la emisión lumínica y elimina deslumbramientos, garantizando el máximo confort visual al leer o descansar.

CARACTERÍSTICAS

Aplicación:	Lámpara de mesa
Ambiente:	Interior
Color:	Blanco/Dorado
Acabado:	Satinado/Opalino
Material:	Metal/Vidrio opalino
Dimensiones:	9 x 9 x 20 cm
Corte:	N/A
IP:	20
IRC	80
Peso:	0.420Kg

Dimensiones empaque:	13.5 x 13.5 x 31 cm
Peso empaque:	0.590Kg

DATOS TÉCNICOS

Tipo de luminaria:	LED Integrado
Foco sugerido:	N/A
Potencia máx:	5W
Tensión:	127V
Frecuencia:	60Hz
Flujo Nominal:	280 lm
Temperatura de color:	3000K
Ángulo de apertura:	220°
Horas de vida:	30,000 hrs
Atenuable:	Si
Driver:	N/A
Certificaciones	NOM